

Нягтлан бодох бүртгэл хөтлөх үе шатууд

П.Жаргалтуяа /Доктор(Ph.D), дэд профессор/

Агуулга:

1. НББ-ийн орчлын үе шатууд
Дасгал ажил, кэйс

Нягтлан бодох бүртгэлийн орчлын үе шатууд

1. Баримтжуулалт
2. Ажил гүйлгээг шинжлэх
3. Ажил гүйлгээг журналд тусгах
4. Ерөнхий дэвтэрт шилжүүлэн бичих
5. Ажлын хүснэгт бэлтгэх
 - Шалгах баланс гаргах
 - Тохируулан бичилт хийх
 - Тохируулсаны дараах шалгах баланс гаргах
6. Санхүүгийн тайлангууд бэлтгэх
7. Хаалтын бичилт хийх

Санхүүгийн тайлан бэлтгэх үе татыг НББ-ийн орчил гэнэ.

Нягтлан бодох бүртгэлийн орчил

1. Гараар бүртгэл хөтөлж байгаа нөхцөлд

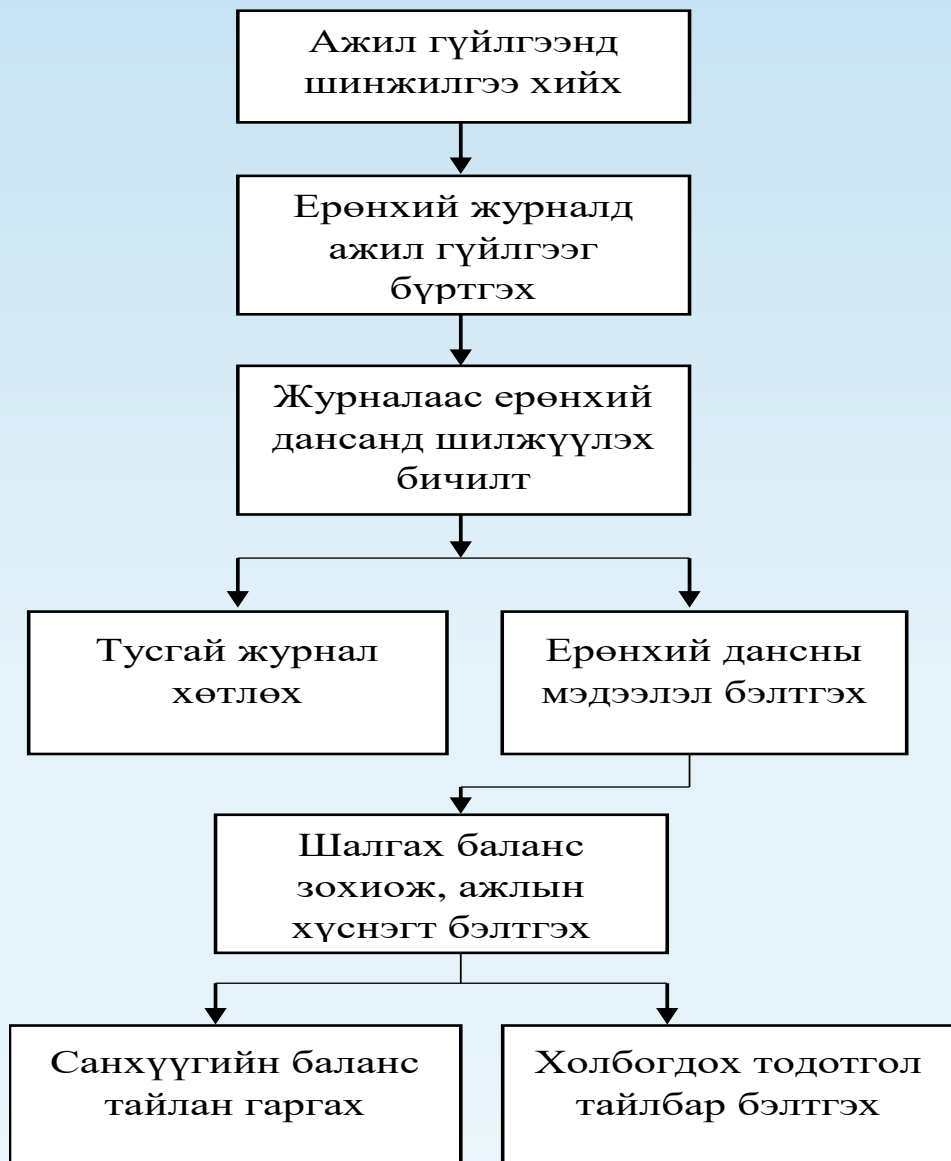

2. Компьютер ашиглан бүртгэл хөтөлж байгаа нөхцөлд



Дасгал ажил, кэйс:

Санхүүгийн зөвлөгөө өгдөг “Туяа” компани нь 20x1оны 01 сарын 1-нд байгуулагдав.

1-р сард доорх ажил гүйлгээ гарсан.

1. 1 сарын 1 нд “Туяа” компанийн эзэн 10.000.0 төгрөгтэйгөөр үйл ажиллагаагаа эхэлсэн.
2. 1 сарын 2 нд Үйл ажиллагаагаа явуулахын тулд байр түрээслэж авсан бөгөөд 1 жилийн түрээсийн төлбөр болох 1.200.0 төгрөгийг төлсөн.
3. 1 сарын 3 нд “Мебель” компаниас 5 жил ашиглагдах 600.0 төгрөгөөр конторын тоног төхөөрөмж бэлэн мөнгөөр худалдаж авсан.
4. 1 сарын 4 нд “ММ” компаниас 5 жил ашиглагдах 360.0 төгрөгийн өртөгтэй тавилга худалдан авсан бөгөөд 50%-ийг нь бэлнээр төлж, үлдсэн 50%-ийг дараа төлөхөөр тохиролцжээ.
5. 1 сарын 5 нд Нэгэн худалдааны байгууллагаас 25.0 төгрөгийн өртөгтэй хангамжийн зүйлс зээлээр худалдаж авсан.
6. 1 сарын 7 нд Нэг жилийн даатгалын төлбөр 60.0 төгрөгийг даатгалын байгууллагад төлсөн.
7. 1 сарын 8 нд Худалдааны байгууллагад төлөх өрийнхөө 15.0 төгрөгийг төлсөн.
8. 1 сарын нд 10 нд Нэгэн компанид санхүүгийн үйлчилгээ үзүүлж, 478.0 төгрөгийг хүлээн авсан.

Дасгал ажил, кэйс:

9. 1 сарын 12 нд Санхүүгийн мэргэжилтэн, нарийн бичгийн даргын эхний 2 долоо хоногийн цалин болох 300.0 төгрөгийг тавьж олгосон.
10. 1 сарын 13 нд Нэгэн үйлдвэрийн газартай хамтран ажиллах гэрээ байгуулж, эхний хагас жилийн хөлс болох 900.0 төгрөгийг урьдчилж авав.
11. 1 сарын 16 нд “Энэрэл” компанид 280.0 төгрөгний хөлстэй үйлчилгээ үзүүлээд төлбөрийг нь дараа авахаар болсон.
12. 1 сарын 18 нд Туяа хувийн хэрэгцээндээ зориулж, 200.0 төгрөг татан авсан.
13. 1 сарын 20 нд Нэгэн сургалтын байгууллагатай сарын 200.0 төгрөгний үйлчилгээ үзүүлэхээр гэрээ байгуулсан бөгөөд ажлаа гүйцэтгэсний дараа төлбөрөө авахаар тохирсон.
14. 1 сарын 22 нд Ажилтнуудын сүүлийн 2 долоо хоногийн цалин 300.0 төгрөгийг тавьж олгов.
15. 1 сарын 27 нд Ашиглалтын зардалд 19.5 төгрөг төлсөн.
16. 1 сарын 30 нд Шуудан холбоо, интернетийн зардал болох 195.3 төгрөгний нэхэмжлэл хүлээн авсан.

Нэмэлт мэдээлэл:

1. Тайлангийн хугацааны эцэст 5.0 төгрөгний хангамжийн зүйлс үлдсэн.
2. Сургалтын байгууллагад үзүүлэх гэрээт ажлын 60.0 төгрөгтэй, үйлдвэрийн газартай хамтран ажиллах гэрээт ажлын 150.0 төгрөгтэй тэнцэх хэмжээний ажлыг хийж дуусгасан.

Санхүүгийн тайлан бэлтгэнэ үү.

АЖИЛ ГҮЙЛГЭЭГ ЕРӨНХИЙ ЖУРНАЛД ТУСГАХ

Ерөнхий журнал				Эхэлсэн хугацаа: 20x1 оны 1 сар		
Д/д	Баримт		Гүйлгээний утга	Дүн	Гүйлгээ	
	Дугаар	Огноо			Дебит	Кредит
1		1.01	Туяа хөнгө оруулалт хийсэн	10,000.0	Мөнгөн хөрөнгө	Борлуулалтын орлого
2		1.02	Жилийн түрээсийн төлбөр төлөв	1200.0	Түрээсийн урьдчилгээ	Мөнгөн хөрөнгө
3		1.03	Конторын тоног төхөөрөмж авав.	600.0	Конторын тоног төхөөрөмж	Мөнгөн хөрөнгө
4		1.04	Конторын тавилга худалдан авсан.	180.0	Конторын тавилга	Мөнгөн хөрөнгө
5		1 .04	Конторын тавилга худалдан авсан.	180.0	Конторын тавилга	Өглөгийн данс
6		1.05	Зээлээр хангамжийн зүйлс авсан.	25.0	Хангамжийн зүйлс	Өглөгийн данс
7		1.07	1 жилийн даатгалын урьдчилгаа төлөв	60.0	Даатгалын урьдчилгаа	Мөнгөн хөрөнгө
8		1.08	Худалдааны байгууллагын өр төлөв	15.0	Өглөг	Мөнгөн хөрөнгө
9		1.10	Үйлчилгээний хөлс хүлээн авсан.	478.0	Мөнгөн хөрөнгө	Борлуулалтын орлого
10		1.12	Цалин тавьж олгов.	300.0	Цалингийн зардал	Мөнгөн хөрөнгө
11		1.13	Үйлчилгээний хөлсийг урьдчилж авсан.	900.0	Мөнгөн хөрөнгө	Урьдчилж олсон орлого
12		1.16	Зээлээр борлуулалт хийв.	280.0	Авлага	Борлуулалтын орлого
13		1.18	Хувийн хэрэгцээнд мөнгө татан авав.	200.0	Капиталын татан авалт	Мөнгөн хөрөнгө
14		1.22	Цалин тавьж олгов.	300.0	Цалингийн зардал	Мөнгөн хөрөнгө
15		1.27	Ашиглалтын зардал төлөв.	19.5	Ашиглалтын зардал	Мөнгөн хөрөнгө
16		1.30	Шуудан, холбооны зардлын нэхэмжлэл хүлээн авсан.	195.3	Шуудан холбооны зардал	Өглөгийн данс

Ерөнхий дэвтэрт шилжүүлэн бичих

Ерөнхий данс		Мөнгөн хөрөнгө				
Огноо	Ажил гүйлгээний утга	Журналын н хуудас	Дебет	Кредит	Үлдэгдэл	
					Дебит	Кредит
1 сар 1	Хөрөнгө оруулсан	ж1	10.000.0		10.000.0	
2	Түрээсийн төлбөр төлсөн	-	-	1.200.0	8.800.0	
3	КТТ худалдаж авсан			600.0	8.200.0	
5	КТТ худалдаж авсан			180.0	8.020.0	
8	Даатгалын төлбөр төлсөн			60.0	7.960.0	
9	Өрөө төлсөн			15.0	7.945.0	
10	Борлуулалтын орлого хүлээн авсан.		478.0		8.423.0	
12	Цалин тавьж олгосон			300.0	8.123.0	
15	Урьдчилгаа хүлээн авсан		900.0		9.023.0	
25	Хөрөнгө худалдаж авсан			200.0	8.823.0	
26	Цалин тавьж олгосон			300.0	8.523.0	
29	Ашиглалтын төлбөр төлсөн.			19.5	8.503.5	

ТОХИРУУЛАН БИЧИЛТ

Тохируулан бичилт түүний төрлүүд:

- Бүртгэгдсэн зардлыг хуваарилах бичилтүүд
- Бүртгэгдсэн орлогыг хуваарилах бичилтүүд
- Бүртгэгдээгүй зардлыг бүртгэх бичилт
- Бүртгэгдээгүй орлогыг бүртгэх бичилт

Ерөнхий журанл						
17	1.31	Тайлант үеийн түрээсийн зардал	100.0	Түрээсийн зардал	Түрээсийн урьдчилгаа	
18	1.31	Тайлант үеийн даатгалын зардал	5.0	Даатгалын зардал	Даатгалын урьдчилгаа	
19	1.31	Хангамжийн зардал ашигласан	20.0	Хангамжийн зардал	Хангамжийн зүйлс	
20	1.31	КТТ-ийн элэгдлийн зардал	10.0	Элэгдийн зардал: КТТ	Хуримтлагдсан элэгдэл:КТТ	
21	1.31	КТ-ийн элэгдлийн зардал	6.0	Элэгдийн зардал: КТТ	Хуримтлагдсан элэгдэл:КТТ	
22	1.31	Борлуулалтын орлого хүлээн зөвшөөрөв.	90.0	Урьдчилж олсон орлого	Борлуулатын орлого	
23	1.31	Борлуулалтын орлого хүлээн зөвшөөрөв.	60.0	Авлага	Борлуулатын орлого	

АЖЛЫН ХҮСНЭГТ

д/д	Дансны нэр	Шалгах баланс		Тохируулан бичилт		ТБДШБ		Орлогын тайлан		Үлдэгдэл баланс	
		Дебит	Кредит	Дебит	Кредит	Дебит	Кредит	Дебит	Кредит	Дебит	Кредит
1	Мөнгөн хөрөнгө	8,503.5				8,503.5				8,503.5	
2	Авлага	280.0		60.0		340.0				340.0	
3	Хангамжийн зүйлс	25.0			20.0	5.0				5.0	
4	Түрээсийн урьдчилгаа	1,200.0			100.0	1,100.0				1,100.0	
5	Даатгалын урьдчилгаа	60.0			5.0	55.0				55.0	
6	Конторын тоног төх	600.0				600.0				600.0	
7	Конторын тавилга	360.0				360.0				360.0	
8	Өглөгийн данс		385.3				385.3				385.3
9	Урьдчилж олсон орлого		900.0	90.0			810.0				810.0
10	Туяа капитал		10,000.0				10,000.0				10,000.0
11	Капиталын татан авалт	200.0				200.0				200.0	
12	Борлуулалтын орлого		758.0		150.0		908.0		908.0		
13	Цалингийн зардал	600.0				600.0		600.0			
14	Ашиглалтын зардал	19.5				19.5		19.5			
15	Шуудан холбоо зардал	195.3				195.3		195.3			
16	Түрээсийн зардал			100.0		100.0		100.0			
17	Даатгалын зардал			5.0		5.0		5.0			
18	Хангамжийн зардал			20.0		20.0		20.0			
19	Хуримтлагдсан эл:КТТ				10.0		10.0				10.0
20	Элэгдлийн зардал: КТТ			10.0		10.0		10.0			
21	Хуримтлагдсан эл:КТ				6.0		6.0				6.0
22	Элэгдлийн зардал: КТ			6.0		6.0		6.0			
24	Дүн	12,043.3	12,043.3	291.0	291.0	12,119.3	12,119.3	955.8	908.0		
25	Цэвэр ашиг, алдагдал							47.8		47.8	
26	Дүн							955.8	955.80	11,211.30	11,211.30

Санхүүгийн тайлан бэлтгэх

1. Санхүүгийн байдлын тайлан
2. Орлогын дэлгэрэнгүй тайлан
3. Өмчийн өөрчлөлтийн тайлан
4. Мөнгөн гүйлгээний тайлан

Санхүүгийн байдлын тайлан бэлтгэх

"Туяа" компани			
Санхүүгийн байдлын тайлан			
20x1 он 1 сарын 31			
			төгрөгөөр
Хөрөнгө	Дүн	Эх үүсвэр	Дүн
Мөнгөн хөрөнгө	8,503.5	Өр төлбөр	
Авлага	340.0	Өглөгийн данс	385.3
Хангамжийн зүйлс	5.0	Урьдчилж олсон орлого	810.0
Түрээсийн урьдчилгаа	1,100.0		
Даатгалын урьдчилгаа	55.0		
Эргэлтийн хөрөнгө	10,003.5	Нийт өр төлбөр	1,195.3
Конторын тоног төхөөрөмж	600.0		
Хуримтлагдсан элэгдэл: КТ	(10.0)	Эзэмшигчдийн өмч	
Конторын тавилга	360.0	Туяагийн капитал	9,752.2
Хуримтлагдсан элэгдэл: КТ	(6.0)		
Эргэлтийн бус хөрөнгийн д	944.0	Эзэмшигчдийн өмчийн дүн	9,752.2
Нийт хөрөнгө	10,947.5	Нийт эх үүсвэр	10,947.5

Орлогын дэлгэрэнгүй тайлан бэлтгэх

"Туяа" компани		
Орлогын тайлан		
20x1 он 1 сарын 31		
		төгрөгөөр
№	Үзүүлэлтүүд	Тайлант үеийн дүн
1	Орлого	
2	Борлуулалтын орлого	908.0
3	Зардал	
4	Цалингийн зардал	600.0
5	Түрээсийн зардал	100.0
6	Даатгалын зардал	5.0
7	Ашиглалтын зардал	19.5
8	Шуудан холбооны зардал	195.3
9	Хангамжийн зардал	20.0
10	Элэгдлийн зардал:КТТ	10.0
11	Элэгдлийн зардал:КТТ	6.0
12	Нийт зардал	955.8
	Цэвэр ашиг, алдагдал	(47.8)

Өмчийн өөрчлөлтийн тайлан бэлтгэх

"Туяа" компани			
Өмчийн өөрчлөлтийн тайлан			
20x1 он 1 сарын 31		төгрөгөөр	
Үзүүлэлтүүд		Тайлант үеийн дүн	
Туяагийн капитал эхний үлдэгдэл		10,000.0	
Тайлант үеийн ашиг (алдагдал)		(47.8)	
Капиталын татан авалт		(200.0)	
Туяагийн капитал эцсийн үлдэгдэл, 20x1 он 1 сар 31		9752.2	

Хаалтын бичилт

4 төрлийн хаалтын бичилтийн “Т” дансанд нэгтгэн харуулбал.

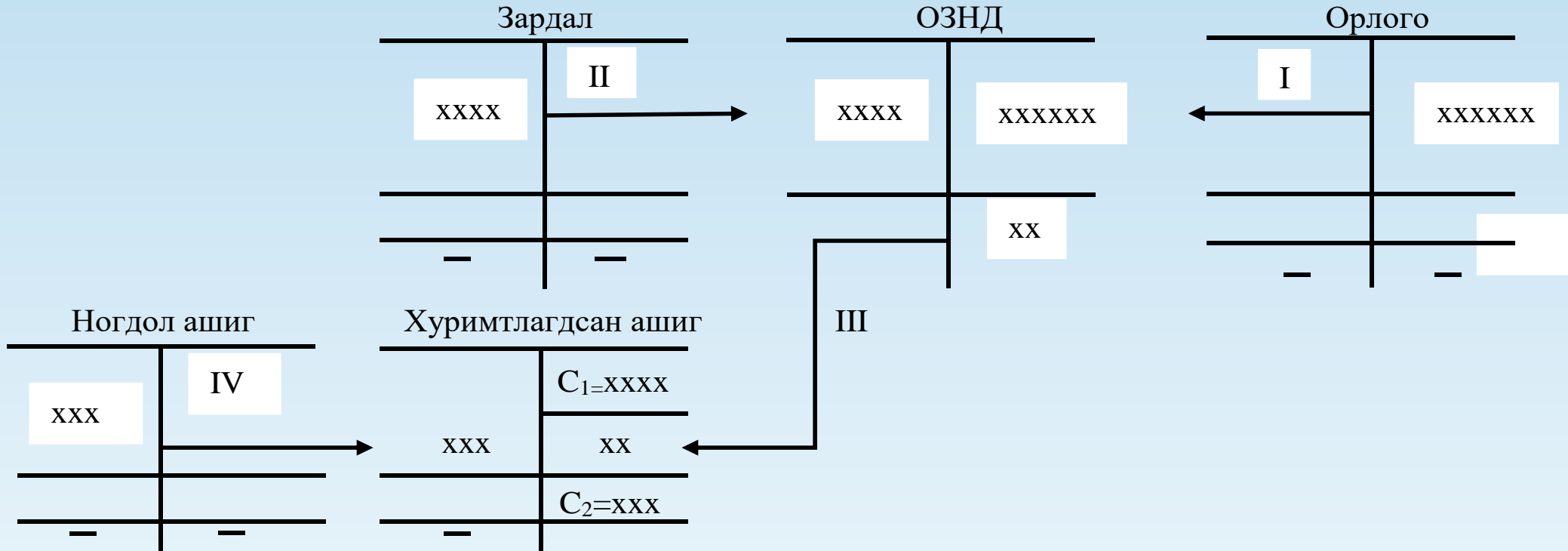

- I. Орлогын дансны хаалтын бичилт
- II. Зардлын дансны хаалтын бичилт
- III. Орлого, зардлын нэгдсэн дансны хаалтын бичилт
- IV. Ногдол ашиг дансны хаалтын бичилт

Анхаарал хандуулсанд талархав.